

„Miejsca pełne BOGActw”

**Kontrolne karty pracy
dla klasy IV szkoły podstawowej
według programu AZ-2-02/12**

Autor

Ewelina Parszewska

Rysunki

Ola Makowska

Redakcja techniczna

Wiktor Idzik

© Copyright by Wydawnictwo „JEDNOŚĆ”, Kielce 2016

WYDAWNICTWO „JEDNOŚĆ”

25-013 Kielce, ul. Jana Pawła II nr 4

Dział sprzedaży tel. 041 349 50 50

Redakcja tel. 041 349 50 00

www.jednosc.com.pl

e-mail: redakcja@jednosc.com.pl

Wstęp

Kontrolne karty pracy zostały przygotowane w oparciu o program nauczania religii dla klas IV-VI szkoły podstawowej „Odkrywamy tajemnice Bożego świata” nr AZ-2-02/12 w odniesieniu do klasy IV. Są skorelowane z podręcznikiem pt. „Miejsca pełne BOGActw”.

Zaplanowano je tak, aby po każdym rozdziale uczeń mógł wykazać się wiedzą i umiejętnościami nabytymi podczas zajęć. Zróżnicowany stopień trudności zadań oraz różnorodność zastosowanych metod (np. quizy, puzzle, uzupełnienia, krzyżówki, rebusy, wykreślanek, plątaniny, diagramy oraz zadania otwarte) pozwala na pełne zaangażowanie się wszystkich uczniów. Zestawy kart dopełnia tabela z odpowiedziami i proponowaną punktacją – pomocne w ocenianiu prac uczniów.

Karta pracy nr 1

Rozdział I – „Wielki kosmos i moje podwórko”

Imię

Nazwisko

Klasa IV



1. Zaznacz prawidłową odpowiedź.

Boga, który stworzył świat, nazywamy:

- a) autorem
- b) Stwórcą
- c) twórcą
- d) konstruktorem.

2. Napisz, co oznacza wyraz „biblia”.

.....

3. Dopasuj podane poniżej wyrażenia do nazw części Biblii. Wpisz je do odpowiedniej tabeli.

Biblia	
Stary Testament opisuje	Nowy Testament opisuje
.....
.....
.....
.....

* życie i nauczanie Jezusa oraz życie Jego uczniów i pierwszych chrześcijan * wydarzenia od stworzenia świata oraz przygotowanie ludzkości do przyjścia Zbawiciela na ziemię

4. Uzupełnij zdanie.

Szczęście ludzi ma swoje źródło w, w Jego przyjaźni i miłości.

5. Skreśl wszystkie literki „S”, odczytaj i wpisz w linii, jak nazywamy nieposłuszeństwo pierwszych ludzi.



.....

6. Znajdź ukryte słowa i uzupełnij nimi zdanie.

MSCIERPIENIEGQKŚMIERCFG T

Następstwem nieposłuszeństwa pierwszych ludzi jest
i, które dotyczą każdego człowieka.

7. Przeczytaj fragment z Księgi Rodzaju i odpowiedz na pytania.

„Pan Bóg rzekł do węża: «Wprowadzam nieprzyjaźń między ciebie a niewiastę, pomiędzy potomstwo twoje a potomstwo jej: ono ugodzi cię w głowę, a ty ugodzisz je w piętę” (Rdz 3, 14a.15).

a) Jaką zapowiedź usłyszał szatan, który przyjął postać węża?

.....

b) Kim jest niewiasta, o której mówi Bóg?

.....

c) Kto jest potomstwem niewiasty, który pokona szatana?

.....

8. Wyrażenia z dwóch kolumn połącz kolorami w pary, by powstały nazwy uczynków miłosierdzia co do duszy.

1) Grzeszących

a) za żywych i umarłych.

2) Nieumiejętnych

b) chętnie darować.

3) Wątpiącym

c) pocieszać.

4) Strapionych

d) upominać.

5) Krzywdy

e) pouczać.

6) Urazy

f) cierpliwie znosić.

7) Modlić się

g) dobrze radzić.

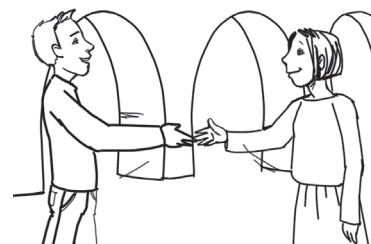

9. Napisz, czym jest zbawienie.

Zbawienie
.....

10. Uzupełnij tekst.

W małej miejscowości, w Portugalii, Matka Boża ukazała się trojgu dzieciom: 10-letniej, 9-letniemu i 7-letniej
..... Za ich pośrednictwem zachęcała wiernych do zmiany życia, odmawiania i za grzechy.

Karta pracy nr 2

Rozdział II – „Szlak patriarchów”

Imię

Nazwisko

Klasa IV



1. Podane w ramce wyrazy ułóż w prawidłowej kolejności tak, by utworzyły zdanie.
Odczytaj, kim jest Abraham.

Abraham

jest * pierwszym * ojców * z patriarchów * – Izraela. * narodu * czyli

2. Podobnie jak Abraham wędrował do Ziemi Obiecanej, my jesteśmy w drodze do nieba. Odszukaj w diagramie i wypisz, co daje nam pewność, że jest z nami Bóg.

S	T	Q	U	Z	A	U	F	A	N	I	E	R	M	L	S	X	O	V	D
D	M	O	D	L	I	T	W	A	N	T	Y	W	I	A	R	A	L	D	B
L	E	K	T	U	R	A	P	I	S	M	A	Ś	W	I	Ę	T	E	G	O
G	Q	F	A	W	S	E	U	C	H	A	R	Y	S	T	I	A	S	B	N

3. Uzupełnij drzewo genealogiczne Abrahama.

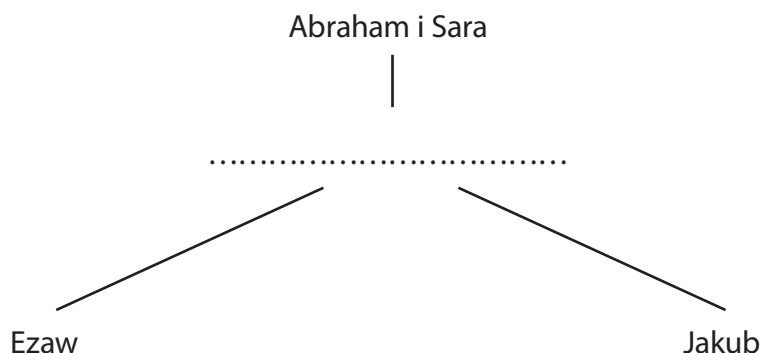

4. Zaznacz prawidłowe dokończenie zdania.

Józef został zastępcą faraona, bo:

- a) potrafił liczyć,
- b) miał dar tłumaczenia snów,
- c) potrafił zarządzać ludźmi.

5. Odczytaj i wpisz poniżej, dlaczego Izraelici cierpieli w Egipcie.

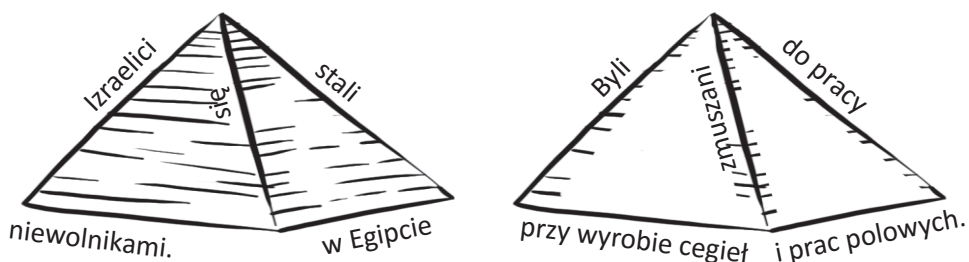

.....

.....

6. Opisz w kilku zdaniach, jak Bóg pomógł Izraelitom przejść przez Morze Czerwone.

.....

.....

.....

.....

7. Napisz, co Mojżesz otrzymał od Boga na górze Synaj.

.....

8. Przeskakując co drugą literę, odczytaj nazwę miejsca, w którym Mojżesz rozmawiał z Bogiem. Zapisz rozwiązanie.

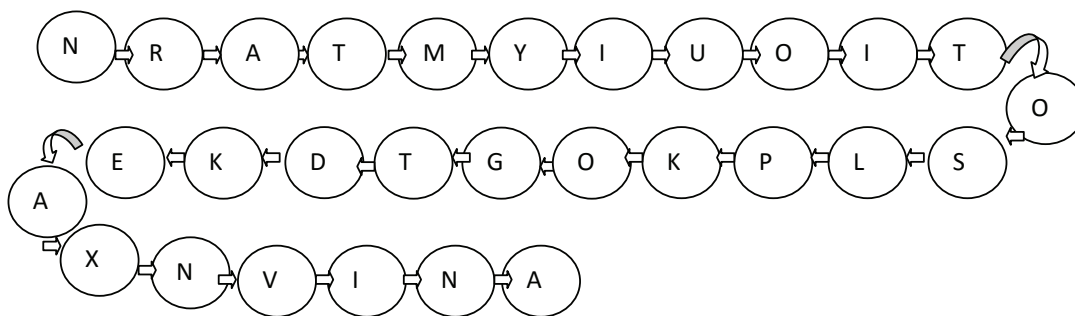

.....

11. Dokończ zdania.



1 listopada obchodzimy

Tego dnia czcimy tych, którzy

.....

2 listopada to Tego dnia modlimy się za

.....

Karta pracy nr 3

Rozdział III – „Ziemia Bożej obietnicy”



Imię

Nazwisko

Klasa IV

1. W miejsce kropek wpisz odpowiednio następujące wyrazy: *obietnicę, Jordan, Obiecanej, suchą.*

Dzięki cudownej pomocy Boga naród izraelski pokonał rzekę, przechodząc przez nią stopą. W ten sposób Bóg spełnił
– Izraelici weszli do Ziemi



2. Rozwiąż krzyżówkę i odczytaj hasło. Jest nim nazwa miejsca, w którym Pan Bóg wysłuchuje naszych modlitw.

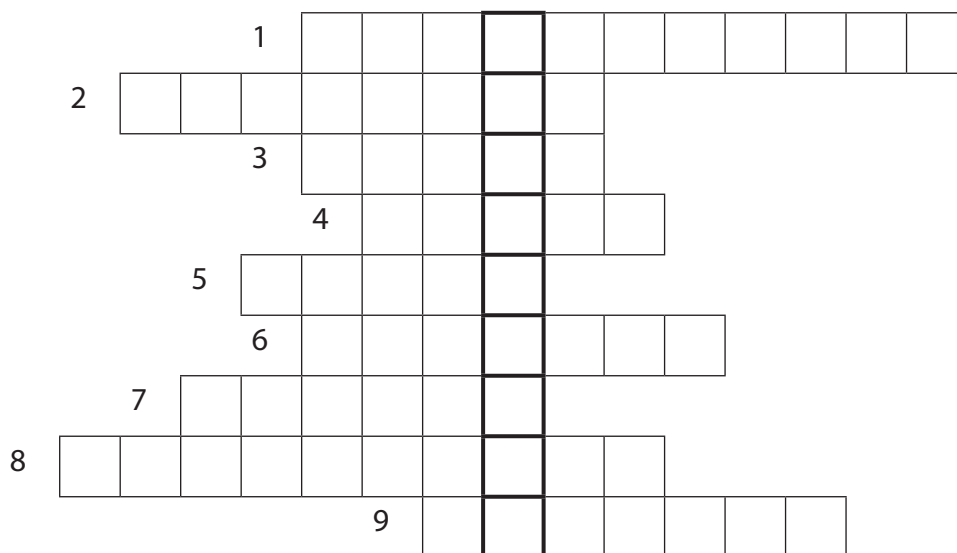

- 1) Miejsce w Przybytku, w którym stała Arka Przymierza.
- 2) Rozmowa z Bogiem.
- 3) Król Izraela, który wprowadził Arkę Przymierza do stolicy Izraela.
- 4) Gdy zagrali na nich kapłani, rozpadły się mury.
- 5) Kraj niewoli, z którego Mojżesz wyprowadził Izraelitów.
- 6) Miasto zdobyte Bożym sposobem.
- 7) Inaczej Ziemia Obiecana.
- 8) Miasto Dawidowe.
- 9) Wybudował dom dla Pana.

3. Zaznacz właściwą odpowiedź.

Izraelici zdobyli Jerycho:

- a) walcząc z jego mieszkańcami za pomocą mieczy,
- b) burząc jego mury dzięki pomocy Boga,
- c) atakując jego baszty.

4. Zaznacz nazwę miasta, które stało się stolicą Izraela.

- | | |
|----------------------------------|-------------------------------------|
| <input type="checkbox"/> Jerycho | <input type="checkbox"/> Jerozolima |
| <input type="checkbox"/> Synaj | <input type="checkbox"/> Warszawa |

5. Napisz, na jakie dwa królestwa podzielił się naród izraelski i jakie miasta były ich stolicami.

.....

.....



6. Odczytaj z płątaniny, dlaczego Izraelici popadli w niewolę. Zapisz rozwiązanie.

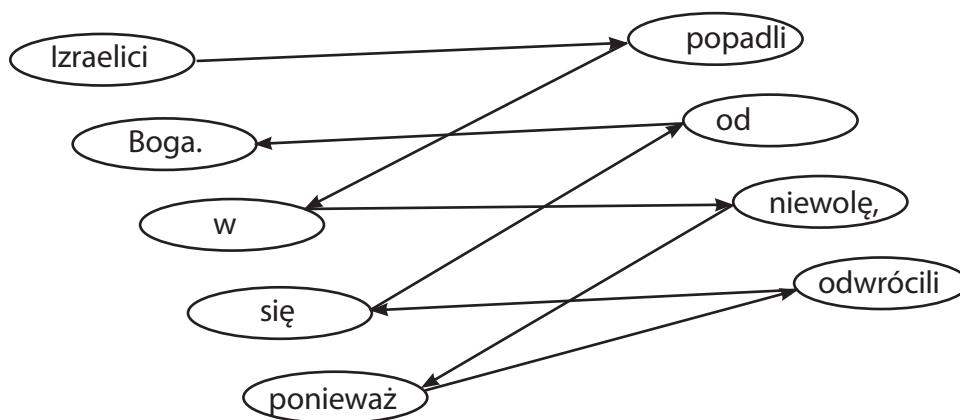

.....

.....

7. Rozwiąż quiz na temat niewoli babilońskiej. Przy każdym zdaniu zaznacz: prawda (P) lub fałsz (F).

- 1) Izraelici trafili do niewoli babilońskiej, ponieważ uważali, że tam jest lepiej. P/F
- 2) Bóg, wyzwalając Izraelitów z niewoli, posłużył się Cyrusem, królem Persji. P/F
- 3) Po powrocie z niewoli Izraelici odbudowali świątynię. P/F

Karta pracy nr 4

Rozdział IV – „Szlak Pana Jezusa”

Imię

Nazwisko

Klasa IV



1. Napisz, jaką wiadomość przyniósł Maryi anioł Gabriel.

.....

2. Rozwiąż quiz na temat Maryi u Elżbiety. Przy każdym zdaniu zaznacz: prawda (P) lub fałsz (F).

1) Elżbieta mieszkała w Nazarecie.

P/F

2) Maryja śpieszyła pomóc Elżbiecie.

P/F

3) Elżbieta organizowała spotkanie rodzinne.

P/F

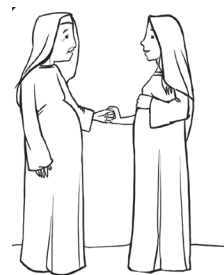

3. Uzupełnij zdania.

Maryja i Józef udali się do Betlejem, ponieważ musieli uczestniczyć w ludności. Jezus – Syn Boży narodził się w betlejemskiej grocie i został złożony w Pierwszymi, którzy przyszli odwiedzić nowonarodzonego Jezusa byli ubodzy Mędrcy ze Wschodu na twarz, oddając hołd Jezusowi.

4. Kto należał do Świętej Rodziny? Zaznacz prawidłowe odpowiedzi.

Jezus

Maryja

Sara

Abraham

Mojżesz

Józef

5. Uzupełnij metrykę chrztu Jezusa.

Metryka chrztu

JEZUS

.....
(miejsce)

.....
(imię i przydomek osoby, która dokonała chrztu)

6. Przejdź przez labirynt i odczytaj, co robił Jezus przed spotkaniami z ludźmi. Zapisz rozwiązanie.

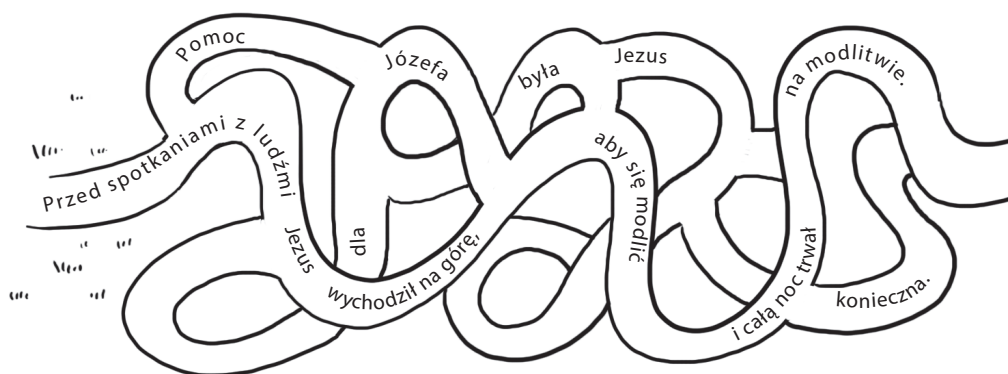

.....

.....

7. Dokończ słowa setnika, które powtarzamy przed Komunią Świętą.

„Panie, nie jestem godzien, abyś przyszedł

.....

.....

.....

8. Zaznacz prawidłową odpowiedź.

Świadcami przemienienia Pana Jezusa na górze Tabor byli:

- a) Piotr, Jakub i Jan,
- b) Mateusz, Łukasz i Marek,
- c) Maryja, Symeon i Zachariasz.

9. Rozwiąż krzyżówkę i odczytaj hasło. Jest nim nazwa miasta, w którym mieszkał przyjaciel Jezusa.

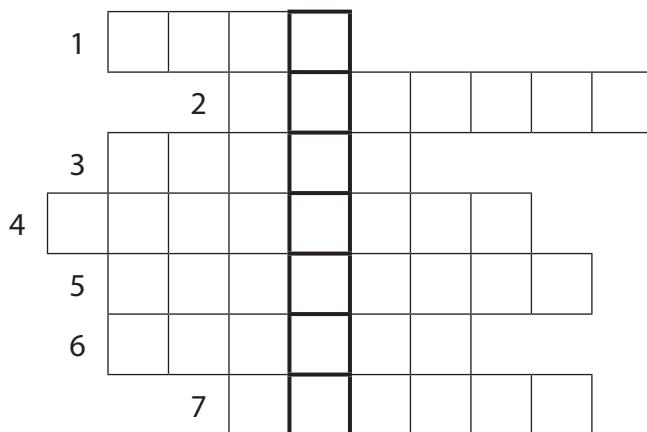

- 1) Tam składamy ciała zmarłych.
- 2) Jest nim Jezus.
- 3) Siostra Marii.
- 4) „[Jezus] wzruszył się w duchu, rozrzewnił i
- 5) „wyjdź na
- 6) „Usuńcie
- 7) Na rozkaz Jezusa wyszedł z grobu.

Karta pracy nr 5

Rozdział V – „Droga pokuty”



Imię

Nazwisko

Klasa IV

1. Odczytaj z płątaniny, o czym przypomina posypanie głów popiołem w Środę Popielcową. Zapisz rozwiązanie.

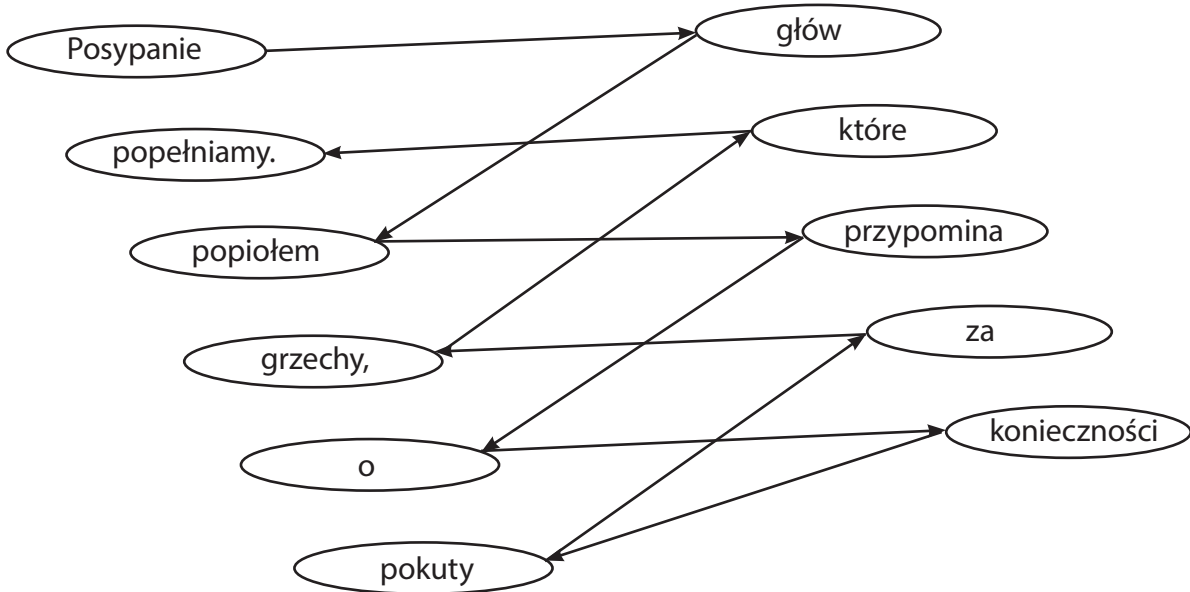

.....
.....

2. Dokończ słowa, które kapłan wypowiada nad chlebem i winem.

„Bierzcie i jedzcie z tego wszyscy: to jest bowiem
.....
.....”



„Bierzcie i pijcie z niego wszyscy: to jest bowiem
.....
.....”

3. Kto złożył ciało Jezusa do grobu?

.....

4. Nazwij każdy obrazek i wypisz litery wskazane w poszczególnych nazwach. Utworzonymi wyrazami dokończ zdanie o modlitwie Jezusa w Ogrójcu.

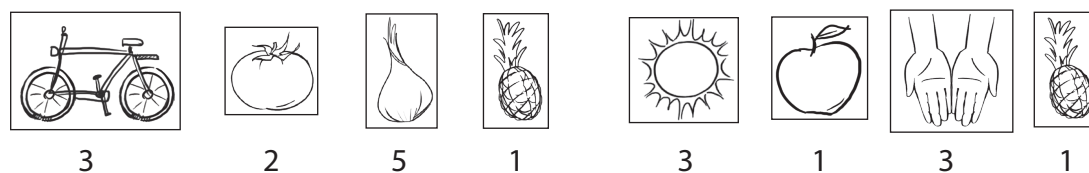
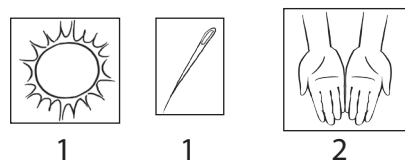
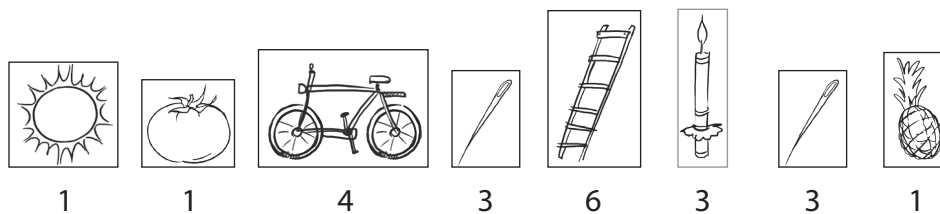

Jezus przed śmiercią modlił się w Ogrójcu, by

5. Rozwiąż quiz na temat sądu nad Jezusem. Przy każdym zdaniu zaznacz: prawda (P) lub fałsz (F).

- 1) Przywódcy Izraela uznali w Jezusie Syna Bożego. P / F
- 2) Przywódcy Izraela robili wszystko, by Jezusa pozbawić życia. P / F
- 3) Piłat wiedział, że Jezus był niewinny. P / F
- 4) Piłat skazał Jezusa na śmierć. P / F

6. Zaznacz imiona osób, które Jezus spotkał podczas drogi krzyżowej.

- Jego Matka płaczące niewiasty król Dawid
- Symeon Weronika Szymon z Cyreny

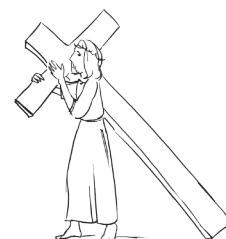

7. W miejsce kropek wpisz odpowiednio następujące wyrazy: *przebaczył, przestępcy, Golgotą*.

Jezus został ukrzyżowany na wzgórzu nazywanym

Razem z Nim, po lewej i prawej stronie, do krzyży zostali przybici dwaj

Jezus tym, którzy go ukrzyżowali.

Karta pracy nr 6

Rozdział VI – „Szlak nowego życia”

Imię

Nazwisko

Klasa IV



1. Napisz, dlaczego niedziela jest dniem świętym.

.....
.....

2. Wymień główne części Mszy Świętej.

1.

2.

3.

4.



3. W miejsce kropek wpisz odpowiednio następujące wyrazy: *odpuście, Ducha, zatrzymane, odpuszczone, zatrzymacie.*

„Weźmijcie Świętego! Którym

grzechy, są im, którym,

są im” (J 20, 22b-23).

4. Rozwiąż quiz na temat wniebowstąpienia Jezusa. Przy każdym zdaniu zaznacz: prawda (P) lub fałsz (F).

1) Czas między zmartwychwstaniem a wniebowstąpieniem to 50 dni. P/F

2) Wniebowstąpienie Jezusa miało miejsce na Górze Oliwnej. P/F

3) Przed wniebowstąpieniem Jezus obiecał, że zstąpi na uczniów Duch Święty. P/F

5. Z podanych wyrazów ułóż zdanie wyjaśniające, czym jest modlitwa wstawiennicza. Wpisz je poniżej.



.....

6. Rozwiąż krzyżówkę i odczytaj hasło. Jest nim określenie ważnego zadania, jakie miał do wypełnienia św. Paweł.

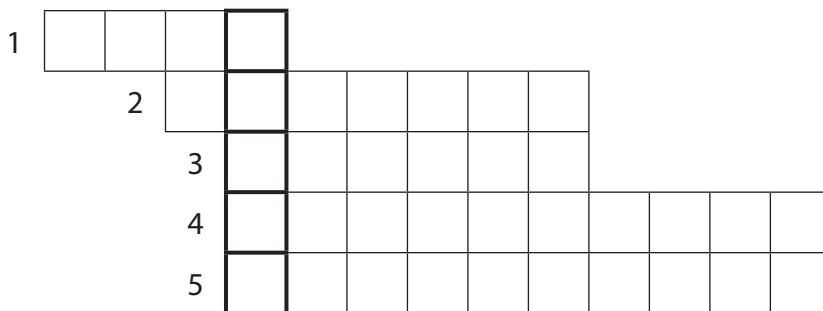

- 1) Miasto, do którego Paweł odbył ostatnią podróż.
- 2) Miasto, do którego Paweł dotarł podczas drugiej podróży apostołskiej.
- 3) Hebrajskie imię Pawła.
- 4) Z tego miasta Paweł wyruszył w swoje podróże apostołskie.
- 5) Miasto, do którego Paweł dotarł podczas pierwszej podróży apostołskiej.

7. Przejdź przez labirynt i odczytaj, kiedy jesteśmy w stanie dotrzeć do Domu Ojca. Zapisz rozwiązanie.

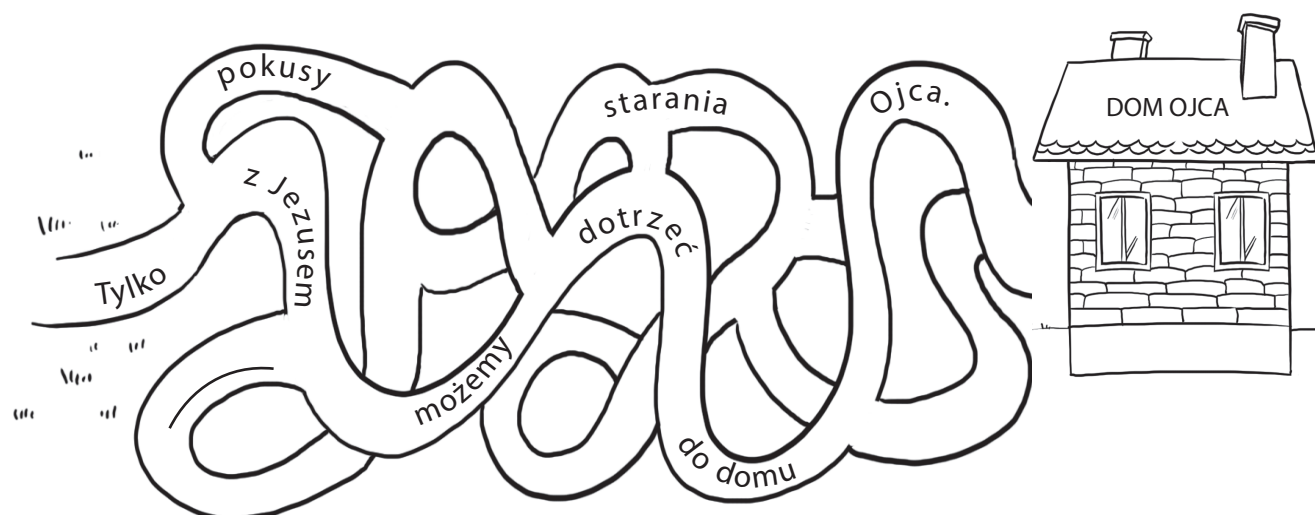

.....

Karta pracy nr 7

Rozdział VII – „Szlak wiary”

Imię

Nazwisko

Klasa IV

1. Przejdź przez labirynt i odczytaj, w jakim celu budujemy przydrożne krzyże i kapliczki. Zapisz rozwiązanie.

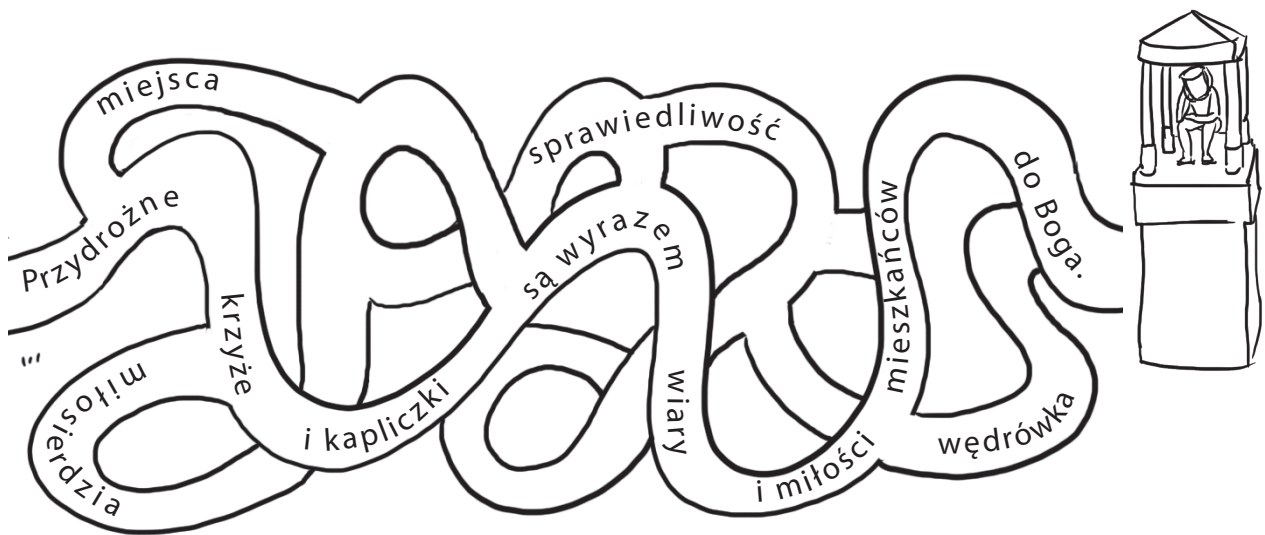

.....
.....

2. Uzupełnij zdania.

Wędrowka do miejsca kultu, której towarzyszy modlitwa to

Sanktuarium poświęcone Matce Bożej, do którego wędrują Polacy, znajduje się na

..... w Częstochowie.

3. Rozwiąż quiz na temat jednego z sanktuariów. Przy każdym zdaniu zaznacz: prawda (P) lub fałsz (F).

1) Największym przymiotem Boga jest sprawiedliwość. P/F

2) Imię siostry, której Pan Jezus powierzył głoszenie Bożego miłosierdzia, to Faustyna. P/F

3) Sanktuarium Bożego Miłosierdzia znajduje się w Katowicach. P/F

4) Święto Miłosierdzia Bożego obchodzimy w pierwszą niedzielę po Wielkanocy. P/F

4. Rozwiąż rebus i odczytaj nazwę miasta, w którym urodził się Karol Wojtyła. Zapisz rozwiązanie.



~~drze~~

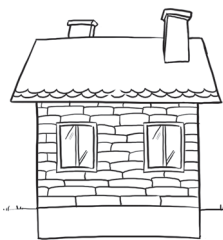

~~m~~



~~s~~

~~ęza~~



~~buła~~

.....

5. Jak nazywa się świątynia wybudowana jako wotum wdzięczności za Konstytucję 3 Maja?

.....

6. Zaznacz prawidłową odpowiedź.

Opatrzność Boża to:

- a) patrzeć w niebo,
- b) Boża opieka nad światem,
- c) pobożne opatrywanie ran.

7. Rozwiąż krzyżówkę i odczytaj hasło. Jest nim nazwa różnych przedsięwzięć, które podejmują wysłani przez Kościół na cały świat głosiciele Ewangelii.

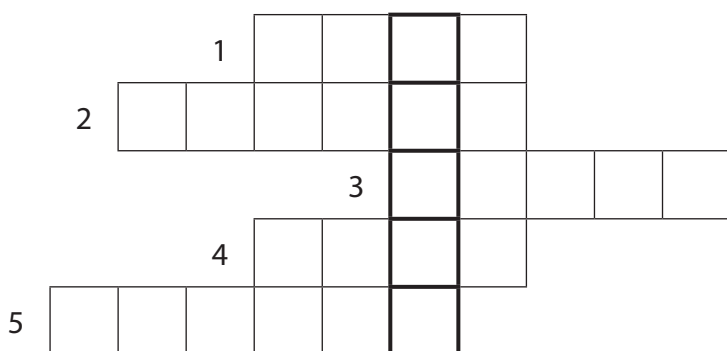

- 1) „Ja jestem z” (Mt 28,20).
- 2) „..... więc i nauczajcie wszystkie narody” (Mt 28,19).
- 3) Boże – głoszą je misjonarze.
- 4) Wielki kontynent, który potrzebuje misjonarzy.
- 5) „..... je zachowywać wszystko” (Mt 28,20).

ODPOWIEDZI DO KART PRACY DLA KLASY IV

KARTA PRACY NR 1			
Nr pytania /1/	ODPOWIEDŹ /2/	Punkty /3/	Uwagi /4/
1	b)	1	
2	Wyraz „biblia” pochodzi z jęz. greckiego i dosłownie oznacza „księgi”.	2	
3	Stary Testament opisuje wydarzenia od stworzenia świata oraz przygotowanie ludzkości do przyjścia Zbawiciela na ziemię. Nowy Testament opisuje życie i nauczanie Jezusa oraz życie Jego uczniów i pierwszych chrześcijan.	2	PP
4	...w Bogu,...	1	
5	grzech pierworodny	1	
6	cierpienie, śmierć	2	
7	a) Szatan usłyszał, że Bóg wyśle kogoś, kto go pokona. b) Tą kobietą jest Maryja. c) Potomkiem niewiasty jest Jezus.	3	PP
8	1d), 2e), 3g), 4c), 5f), 6b), 7a)	7	
9	Zbawienie – dar życia wiecznego, ofiarowanego przez Boga tym, którzy z wiarą przyjmą słowa i czyny Jezusa.	2	
10	Fatima, Łucji, Franciszkowi, Hiacyncie, różańca, pokutowania	6	PP
KARTA PRACY NR 2			
/1/	/2/	/3/	/4/
1	Abraham jest pierwszym z patriarchów, czyli ojców narodu – Izraela.	2	
2	zaufanie, modlitwa, wiara, lektura Pisma Świętego, Eucharystia.	2	PP
3	Izaak	1	
4	b)	1	
5	Izraelici w Egipcie stali się niewolnikami. Byli zmuszani do pracy przy wyrobie cegieł i prac polowych.	2	PP
6	Bóg polecił Mojżeszowi, by wyciągnął rękę nad morze. Gdy Mojżesz to uczynił, wody się rozstały, a Izraelici szli przez środek morza, mając mur z wód po prawej i po lewej stronie.	2	PP
7	Dekalog/dziesięć przykazań	1	
8	Namiot Spotkania	1	
9	Uroczystość Wszystkich Świętych..., cieszą się już z przebywania z Bogiem w niebie Dzień Zaduszny..., dusze cierpiące w czyśćcu	4	
KARTA PRACY NR 3			
/1/	/2/	/3/	/4/
1	Kolejność wyrazów: Jordan, suchą, obietnicę, Obiecanej.	4	PP
2	Hasło: Świątynia 1. Najświętsze 2. modlitwa 3. Dawid 4. trąby 5. Egipt 6. Jerycho	9	

	7. Kanaan 8. Jerozolima 9. Salomon		
3	b)	1	
4	Jerozolima	1	
5	Królestwo Południowe ze stolicą w Jerozolimie, Królestwo Północne ze stolicą w Sychem	2	
6	Izraelici popadli w niewolę, ponieważ odwrócili się od Boga.	1	PP
7	1F, 2P, 3P	3	PP
KARTA PRACY NR 4			
/1/	/2/	/3/	/4/
1	Anioł Gabriel przyniósł Maryi wiadomość, że zostanie Matką Zbawiciela.	2	
2	1F, 1P, 3F	3	
3	spisie, żłobie, pasterze, upadli	4	PP
4	Jezus, Maryja, Józef	3	
5	Miejsce: rzeka Jordan Imię i przydomek osoby, która udzielała chrztu: Jan Chrzciciel	2	
6	Przed spotkaniami z ludźmi Jezus wychodził na górę, aby się modlić i całą noc trwał na modlitwie.	1	
7	Panie, nie jestem godzien, abyś przyszedł do mnie, ale powiedz tylko słowo, a będzie uzdrowiona dusza moja.	2	
8	a)	1	
9	Hasło: Betania 1. grób 2. Mesjasz 3. Marta 4. zapłakał 5. zewnątrz 6. kamień 7. Łazarz	7	
KARTA PRACY NR 5			
/1/	/2/	/3/	/4/
1	Posypanie głów popiołem przypomina o konieczności pokuty za grzechy, które popełniamy.	1	
2	„Bierzcie i jedzcie z tego wszyscy: to jest bowiem Ciało moje, które za was będzie wydane. Bierzcie i pijcie z niego wszyscy: to jest bowiem kielich Krwi mojej, nowego i wiecznego Przymierza, która za was i za wielu będzie wylana na odpuszczenie grzechów. To czyńcie na moją pamiątkę”.	2	PP
3	Józef z Arymatei	1	
4	... spełniła się wola Ojca	1	
5	1F, 2P, 3P, 4P	4	PP
6	Jego Matka, płaczące niewiasty, Weronika, Szymon z Cyreny	4	
7	Kolejność wyrazów: Golgotą, przestępcy, przebaczył	3	

KARTA PRACY NR 6			
/1/	/2/	/3/	/4/
1	Niedziela jest pamiątką dnia, w którym Chrystus zmartwychwstał.	1	
2	1. Obrzędy wstępne. 2. Liturgia słowa. 3. Liturgia eucharystyczna. 4. Obrzędy zakończenia.	4	
3	Kolejność wyrazów: Ducha, odpuście, odpuszczone, zatrzymacie, zatrzymane.	5	PP
4	1F, 2P, 3P	3	
5	Modlitwa wstawiennicza polega na prośbie za innych.	2	
6	Hasło: Misja 1. Rzym 2. Filippi 3. Szaweł 4. Jerozolima 5. Antiochia	5	
7	Tylko z Jezusem możemy dotrzeć do Domu Ojca.	1	PP
KARTA PRACY NR 7			
/1/	/2/	/3/	/4/
1	Przydrożne krzyże i kapliczki są wyrazem wiary i miłości mieszkańców do Boga.	1	
2	pielgrzymka, Jasnej Górze	2	
3	1F, 2P, 3F, 4P	4	PP
4	Wadowice	1	
5	b)	2	
6	Hasło: Misje 1. wami 2. idźcie 3. słowo 4. Azja 5. uczenie	5	PP

PP – poziom ponadpodstawowy